

Протокол № 1/16-04-18
внеочередного общего собрания собственников помещений в многоквартирном доме,
расположенном по адресу: г. Москва, ул. Молодогвардейская, дом 2, проводимого
в форме очно-заочного голосования

город Москва 16 апреля 2018 г.

Место проведения: г. Москва, ул. Молодогвардейская, дом 2.

Форма проведения общего собрания – очно-заочная.

Очная часть собрания состоялась 1 апреля 2018 года в 12 ч. 00 мин у подъезда дома по адресу: г. Москва, ул. Молодогвардейская, дом 2.

Заочная часть собрания состоялась в период с 13 ч. 00 мин 1 апреля 2018 г. до 23 час. 59 мин 15 апреля 2018 г.

Срок окончания приема оформленных письменных решений собственников 15 апреля 2018 г. в 23 ч. 59 мин.

Дата и место подсчета голосов 16 апреля 2018 г., г. Москва, ул. Молодогвардейская, дом 2.

Инициаторы проведения общего собрания собственников помещений – собственники помещений: **Игумнов Дмитрий Дмитриевич (квартира Михайлов Юрий Николаевич (квартира Чеботарева Светлана Петровна (квартира**

На дату проведения собрания установлено, что в доме по адресу г. Москва, ул. Молодогвардейская, дом 2, собственники владеют **4049,9** кв.м всех жилых и нежилых помещений в доме, что составляет **100%** голосов.

В соответствии с частью 3 статьи 45 Жилищного кодекса Российской Федерации: Общее собрание собственников помещений в многоквартирном доме правомочно (имеет кворум), если в нем приняли участие собственники помещений в данном доме или их представители, обладающие более чем пятьюдесятью процентами голосов от общего числа голосов.

В общем собрании собственников помещений в многоквартирном доме по адресу г. Москва, ул. Молодогвардейская, дом 2, приняли участие собственники в количестве **81** человек, владеющие **3582,67** кв. м жилых и нежилых помещений в доме, что составляет **88,46%** голосов. Кворум имеется. Общее собрание собственников правомочно принимать решения по вопросам повестки дня общего собрания.

Повестка дня общего собрания собственников помещений:

1. Выбор председателя и секретаря общего собрания собственников.
2. Утверждение состава счетной комиссии общего собрания собственников.
3. Об установке на придомовой территории ограждающих устройств для регулирования въезда и выезда транспортных средств в соответствии с постановлением Правительства Москвы от 02 июля 2013 г. № 428-ПП;
4. Об утверждении Проекта размещения ограждений и ограждающих устройств на придомовой территории;
5. Об утверждении Регламента эксплуатации ограждающих устройств, обеспечивающего беспрепятственный проезд на придомовую территорию пожарной техники, транспортных средств правоохранительных органов, скорой медицинской помощи, служб Министерства Российской Федерации по делам гражданской обороны, чрезвычайным ситуациям и ликвидации последствий стихийных бедствий, организаций газового хозяйства и коммунальных служб;
6. Об определении лица, которое от имени собственников помещений в многоквартирном доме, уполномочено на представление интересов собственников помещений многоквартирного дома по вопросам, связанным с установкой ограждающих устройств, их эксплуатацией и демонтажем;
7. Об обращении за субсидией правительства Москвы на установку шлагбаума и определении уполномоченного представителя жильцов по этому вопросу.

Результаты голосования

1. По первому вопросу: **Выбор председателя и секретаря общего собрания собственников.**

Слушали: *Игумнова Дмитрия Дмитриевича*

Предложили: Избрать председателем общего собрания Чеботареву Светлану Петровну (кв.), избрать секретарем общего собрания Сафронову Жанну Павловну (кв.)

Проголосовали:

«За»		«Против»		«Воздержались»	
Количество голосов	% от числа проголосовавших	Количество голосов	% от числа проголосовавших	Количество голосов	% от числа проголосовавших
3436,47	95,92	146,20	4,08	0,00	0,00

Принято решение: избрать председателем общего собрания собственников помещений - Чеботареву Светлану Петровну, избрать секретарем общего собрания собственников - Сафронову Жанну Павловну.

2. По второму вопросу: **Утверждение состава счетной комиссии общего собрания собственников.**

Слушали: *Игумнова Дмитрия Дмитриевича*

Предложили: Избрать счетную комиссию в составе трех человек и голосовать за ее состав в целом. Предложенный состав счетной комиссии: Игумнов Дмитрий Дмитриевич (квартира Михайлов Юрий Николаевич (квартира ; Уфимцева Ольга Юрьевна (квартира

Проголосовали:

«За»		«Против»		«Воздержались»	
Количество голосов	% от числа проголосовавших	Количество голосов	% от числа проголосовавших	Количество голосов	% от числа проголосовавших
3436,47	95,92	146,20	4,08	0,00	0,00

Принято решение: Утвердить состав счетной комиссии общего собрания собственников: Игумнов Дмитрий Дмитриевич (квартира ; Михайлов Юрий Николаевич (квартира Уфимцева Ольга Юрьевна (квартир

3. По третьему вопросу: **Об установке на придомовой территории ограждающих устройств для регулирования въезда и выезда транспортных средств в соответствии с постановлением Правительства Москвы от 02 июля 2013 г. № 428-ПП.**

Слушали: *Чеботареву Светлану Петровну, Игумнова Дмитрия Дмитриевича (краткая оценка текущей ситуации с парковочными местами вокруг дома).*

Предложили: Установить на придомовой территории ограждающие устройства для регулирования въезда и выезда транспортных средств.

Проголосовали:

«За»		«Против»		«Воздержались»	
Количество голосов	% от числа проголосовавших	Количество голосов	% от числа проголосовавших	Количество голосов	% от числа проголосовавших
3360,72	93,80	171,45	4,79	50,50	1,41

Принято решение: Установить на придомовой территории ограждающие устройства для регулирования въезда и выезда транспортных средств в соответствии с постановлением Правительства Москвы от 02 июля 2013 г. № 428-ПП.

4. По четвертому вопросу: **Об утверждении Проекта размещения ограждений и ограждающих устройств на придомовой территории.**

Слушали: *Игумнова Дмитрия Дмитриевича, Михайлова Юрия Николаевича (обоснование выбранного проектного решения).*

Предложили: Утвердить Проект размещения ограждений и ограждающих устройств на придомовой территории в предложном варианте (Приложение №1 к настоящему Протоколу).

Проголосовали:

«За»		«Против»		«Воздержались»	
Количество голосов	% от числа проголосовавших	Количество голосов	% от числа проголосовавших	Количество голосов	% от числа проголосовавших
3360,72	93,80	171,45	4,79	50,50	1,41

Принято решение: Утвердить Проект размещения ограждений и ограждающих устройств на придомовой территории (Приложение №1 к настоящему Протоколу).

5. По пятому вопросу: **Об утверждении Регламента эксплуатации ограждающих устройств, обеспечивающего беспрепятственный проезд на придомовую территорию пожарной техники, транспортных средств правоохранительных органов, скорой медицинской помощи, служб Министерства Российской Федерации по делам гражданской обороны, чрезвычайным ситуациям и ликвидации последствий стихийных бедствий, организаций газового хозяйства и коммунальных служб.**

Слушали: *Чеботареву Светлану Петровну (обоснование необходимости обеспечения беспрепятственного проезда специальных транспортных средств).*

Предложили: Утвердить Регламент эксплуатации ограждающих устройств в предложенном варианте (Приложение №2 к настоящему Протоколу).

Проголосовали:

«За»		«Против»		«Воздержались»	
Количество голосов	% от числа проголосовавших	Количество голосов	% от числа проголосовавших	Количество голосов	% от числа проголосовавших
3360,72	93,80	171,45	4,79	50,50	1,41

Принято решение: Утвердить Регламент эксплуатации ограждающих устройств, обеспечивающего беспрепятственный проезд на придомовую территорию пожарной техники, транспортных средств правоохранительных органов, скорой медицинской помощи, служб Министерства Российской Федерации по делам гражданской обороны, чрезвычайным ситуациям и ликвидации последствий стихийных бедствий, организаций газового хозяйства и коммунальных служб (Приложение №2 к настоящему Протоколу).

6. По шестому вопросу: **Об определении лица, которое от имени собственников помещений в многоквартирном доме, уполномочено на представление интересов собственников помещений многоквартирного дома по вопросам, связанным с установкой ограждающих устройств, их эксплуатацией и демонтажем.**

Слушали: *Сафронову Жанну Павловну (краткая характеристика предложенного на голосование лица).*

Предложили: Избрать Чеботареву Светлану Петровну в качестве лица, которое от имени собственников помещений в многоквартирном доме, уполномочено на представление интересов собственников помещений многоквартирного дома по вопросам, связанным с установкой ограждающих устройств, их эксплуатацией и демонтажем.

Проголосовали:

«За»		«Против»		«Воздержались»	
Количество голосов	% от числа проголосовавших	Количество голосов	% от числа проголосовавших	Количество голосов	% от числа проголосовавших
3360,72	93,80	171,45	4,79	50,50	1,41

Принято решение:

1. Избрать Чеботареву Светлану Петровну лицом, которое от имени собственников помещений в многоквартирном доме, уполномочено на представление интересов

собственников помещений многоквартирного дома по вопросам, связанным с установкой ограждающих устройств, их эксплуатацией и демонтажем.

2. Поручить уполномоченному лицу, путем заключения юридически обязывающих соглашений, от своего имени обеспечить:

2.1. Сбор денежных средств от собственников помещений многоквартирного дома на установку, монтаж и эксплуатацию шлагбаума и дополнительного оборудования;

2.2. Закупку шлагбаума и дополнительного оборудования;

2.3. Установку и монтаж шлагбаума и дополнительного оборудования в соответствии с Техническим Проектом;

2.4. Прокладку кабеля электропитания от электросчетчика на общедомовые нужды (с подключением) до мест размещения шлагбаума и дополнительного оборудования.

7. По седьмому вопросу: **Об обращении за субсидией правительства Москвы на установку шлагбаума и определении уполномоченного представителя жильцов по этому вопросу.**

Слушали: Чеботареву Светлану Петровну (о субсидиях правительства Москвы на установку шлагбаума).

Предложили: Избрать Чеботареву Светлану Петровну в уполномоченным лицом для обращения за субсидией правительства Москвы на установку шлагбаума.

Проголосовали:

«За»		«Против»		«Воздержались»	
Количество голосов	% от числа проголосовавших	Количество голосов	% от числа проголосовавших	Количество голосов	% от числа проголосовавших
3360,72	93,80	171,45	4,79	50,50	1,41

Принято решение:

1. Избрать уполномоченным лицом Чеботареву Светлану Петровну.
2. Поручить уполномоченному лицу обратиться в соответствующие правительственные органы за субсидией.
3. В случае положительного решения получить субсидию и использовать ее в счет частичной оплаты услуг диспетчеризации ограждающих устройств.

Приложения:

- 1) Приложение №1 – проект размещения ограждений и ограждающих устройств на придомовой территории на четырех листах.
- 2) Приложение №2 - регламент эксплуатации ограждающих устройств на одном листе.

Председатель общего собрания _____ (Чеботарева Светлана Петровна) 16.04.2018г.
(дата)

Секретарь общего собрания _____ (Сафронова Жанна Павловна) 16.04.2018
(дата)

Члены счетной комиссии: _____ (Игумнов Дмитрий Дмитриевич) 16.04.2018
(дата)

_____ (Михайлов Юрий Николаевич) 16.04.2018
(дата)

_____ (Уфимцева Ольга Юрьевна) 16.04.2018г.
(дата)

Приложение №1 к Протоколу №1/16-04-18 от 16 апреля 2018 г. внеочередного общего собрания собственников помещений многоквартирного дома по адресу: г.Москва, Молодогвардейская ул., д. 2

ТЕХНИЧЕСКИЙ ПРОЕКТ УСТАНОВКИ АВТОМАТИЧЕСКИХ ЭЛЕКТРОМЕХАНИЧЕСКИХ ШЛАГБАУМОВИ ПАРКОВОЧНЫХ СТОЛБИКОВ

1. Установка автоматических электромеханических шлагбаумов (на примере Doorhan «BARRIER 4000»)

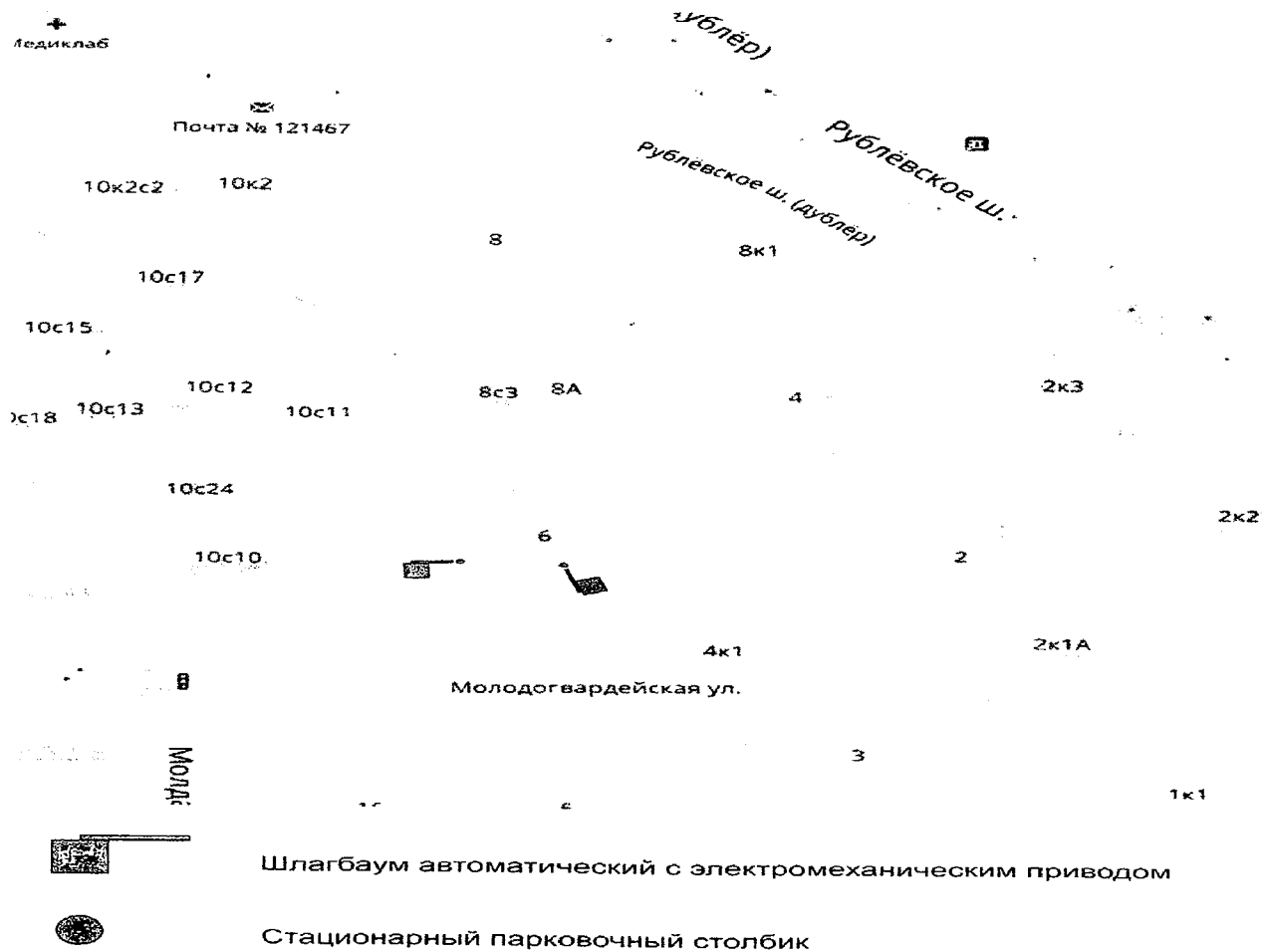

Место размещения шлагбаумов: г. Москва, улица Молодогвардейская д.6, при въезде на придомовую территорию домов №2, №4, №6, №8.

Рис. 1 Схема размещения ограждающих конструкций

1.2. Тип шлагбаума: Шлагбаум автоматический с электромеханическим приводом поднятия и опускания стрелы.

Шлагбаум состоит из алюминиевой стрелы и стальной стойки, установленной на бетонное основание и закрепленной болтами, вмонтированными в бетонное основание. В стойке шлагбаума находится электромеханический привод, а также блок электронного управления. Привод, перемещающий стрелу, состоит из электродвигателя, редуктора, а также двух пружин, балансирующих вес стрелы. Шлагбаум снабжен регулируемым устройством безопасности, а также устройством фиксации стрелы в любом положении и ручной расцепитель для работы в случае отсутствия электроэнергии.

1.3. Размеры шлагбаума:

- Длина стрелы шлагбаума – 4 метра;
- Высота стрелы шлагбаума – 90 мм;
- Высота стрелы шлагбаума с демпфирующей накладкой – 105,3 мм;
- Ширина стрелы шлагбаума – 25 мм;
- Высота стойки шлагбаума – 1015 мм;
- Длина стойки шлагбаума – 270 мм;
- Ширина стойки шлагбаума – 140 мм;
- Высота установки стрелы шлагбаума – 837,5 мм.

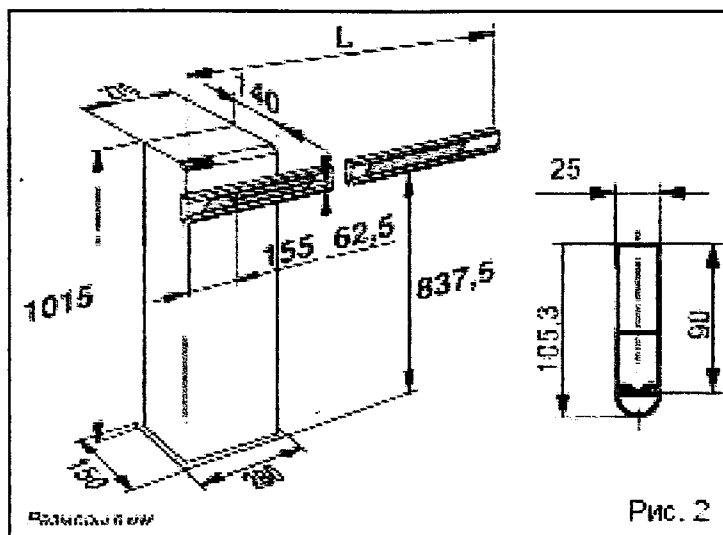

1.4. Внешний вид шлагбаума:

Шлагбаум (см. рисунок) состоит из плоской алюминиевой стрелы белого цвета с зеркальными отражательными поперечными полосками красного и белого цвета, а также стальной стойки, обработанной катафорезом и покрашенной полиэфирной краской в серый и светло-серый цвета. Стойка шлагбаума снабжена сигнальной лампой желтого цвета для предупреждения водителей транспортных средств и пешеходов, об опускании (поднятии) стрелы шлагбаума.



Рис. 3. Внешний вид шлагбаума

1.5. Технические характеристики шлагбаума:

Питающее напряжение	220В (± 10%), 50 Гц
Потребляемая мощность	220 Вт
Диапазон рабочих температур	- 40 ... +55 С
Защитное покрытие	Катафорез
Краска	Полиэфир RAL2004
Класс защиты	IP44

Вес	34 кг
Глубина основания	0,3 м
Максимальное время открытия	6 сек.
Угловая скорость, рад/сек	5,7

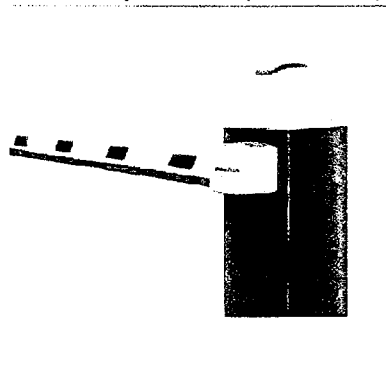
1.6. Разрешение на проведение строительных работ: В соответствии с Постановлением Правительства Москвы от 27.08.2013 г. №432-ПП "О видах, параметрах и характеристиках объектов благоустройства территории, для размещения которых не требуется получение разрешения на строительство, и видах работ по изменению объектов капитального строительства и (или) их частей, не затрагивающих конструктивные и иные характеристики надежности и безопасности, не нарушающих права третьих лиц и не превышающих предельные параметры разрешенного строительства, реконструкции, установленные градостроительными планами соответствующих земельных участков, для выполнения которых не требуется получение разрешения на строительство" - разрешение на проведение строительных работ по установке шлагбаумов с организацией оснований с заглублением до 0.3 м НЕ ТРЕБУЕТСЯ.

2. Установка бетонированного парковочного столбика для ограничения проезда автотранспорта и обеспечения прохода пешеходов.

2.1. Место размещения парковочных столбиков: г. Москва, Москваулица Молодогвардейская д.6, на придомовой территории (см. рис. 1).

2.2. Тип парковочного столбика: Столбик парковочный стационарный. Состоит из металлической оцинкованной трубы с порошковой окраской, предназначена для ограничения движения и парковки транспортных средств. Монтируется в дорожное полотно на бетонное основание либо закрепляется анкерными болтами.

2.3. Размеры парковочного столбика:

- Высота парковочного столбика от вершины до основания – 1100 мм.;
- Высота парковочного столбика от вершины до дорожного полотна – 850 мм.;
- Диаметр парковочного столбика – 89 мм.



Рис. 4. Внешний вид и размеры парковочного столбика

2.4. Внешний вид парковочного столбика:

Стационарный парковочный столбик (см. рисунок 4) состоит из металлической оцинкованной трубы с порошковой окраской в цвет «серый металл», в верхней части снабжен горизонтальными светоотражающими полосами красного цвета, обеспечивающими его видимость в любое время суток.

2.5. Разрешение на проведение строительных работ: В соответствии с Постановлением Правительства Москвы от 27.08.2013 г. №432-ПП "О видах, параметрах и характеристиках объектов благоустройства территории, для размещения которых не требуется получение разрешения на строительство, и видах работ по изменению объектов капитального строительства и (или) их частей, не затрагивающих конструктивные и иные характеристики их надежности и безопасности, не нарушающих права третьих лиц и не превышающих предельные параметры разрешенного строительства, реконструкции, установленные градостроительными планами соответствующих земельных участков, для выполнения которых не требуется получение разрешения на строительство" - разрешение на проведение строительных работ по установке заграждающих конструкций НЕ ТРЕБУЕТСЯ.

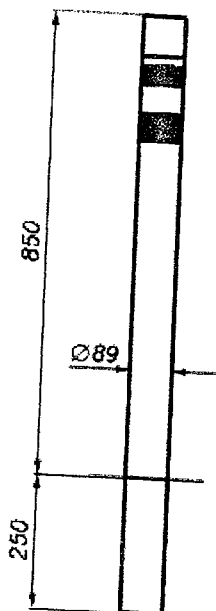
Председатель общего собрания _____ (Чеботарева Светлана Петровна) 16.04.2018г.
(дата)

Секретарь общего собрания _____ (Сафронова Жанна Павловна) 16.04.2018
(подпись) (дата)

Приложение №2 к Протоколу №1/16-04-18 от
16 апреля 2018 г. внеочередного общего собрания
собственников помещений многоквартирного дома
по адресу:
г.Москва, Молодогвардейская ул., д. 2

РЕГЛАМЕНТ ЭКСПЛУАТАЦИИ ОГРАЖДАЮЩИХ УСТРОЙСТВ

1. Управление автоматическим электромеханическим шлагбаумом осуществляется с помощью телефонных звонков посредством установленного GSM-модуля и/или пультов радиуправления.
2. Внесение телефонных номеров собственников помещений дома в базу памяти GSM-модуля для доступа принадлежащих им автомобилей на придомовую территорию и распределение среди собственников (за дополнительную плату) пультов радиуправления шлагбаумом осуществляется уполномоченным лицом (в соответствии с Протоколом Общего собрания собственников) после оплаты каждым собственником своей доли расходов на закупку, монтаж и эксплуатацию шлагбаума и дополнительного оборудования.
3. Беспрепятственный проезд на придомовую территорию пожарной техники, транспортных средств правоохранительных органов, скорой медицинской помощи, служб Министерства Российской Федерации по делам гражданской обороны, чрезвычайным ситуациям и ликвидации последствий стихийных бедствий, организаций газового хозяйства и коммунальных служб осуществляется в круглосуточном режиме путем подключения автоматического электромеханического шлагбаума к круглосуточной диспетчерской службе удаленного контроля доступа ООО «Центр развития московского городского парковочного пространства», на основании договора.
4. Допуск гостевого автотранспорта на придомовую территорию осуществляется путем звонка с телефонного номера, внесенного в базу памяти GSM-модуля, на номер открытия шлагбаума, или с помощью пульта радиуправления. Телефоны консьержей будут внесены в базу памяти GSM-модуля, также у них будут пульта радиуправления. Это позволит жильцам дома, не имеющим автомобиля, воспользоваться разовым правом въезда через шлагбаум в случаях доставки крупногабаритных грузов (мебели, холодильника и т.п.), вызова такси для пожилого, больного родственника, и т.п.
5. В случае, если уполномоченным лицом (или лицом, заключившим от имени собственников договор на установку и диспетчеризацию шлагбаума) будет обнаружено, что собственник злоупотребляет своим правом открытия шлагбаума посредством звонка или пульта радиуправления, и пропускает на придомовую территорию гостевые или третьи транспортные средства на постоянной основе, и при этом такие транспортные средства проводят на придомовой территории более трех часов в день, то возможность управления шлагбаумом с помощью телефонного звонка для такого собственника прекращается (однако возможность использовать пульт радиуправления сохраняется, если такой пульт собственник приобрел за дополнительную плату).

Председатель общего собрания

(Чеботарева Светлана Петровна)

16.04.2018г.
(дата)

Секретарь общего собрания

(Сафронова Жанна Павловна)

16.04.2018
(дата)